

МОНТАЖНЫЙ ЧЕРТЕЖ (с датчиками и преобразователями П-1106)

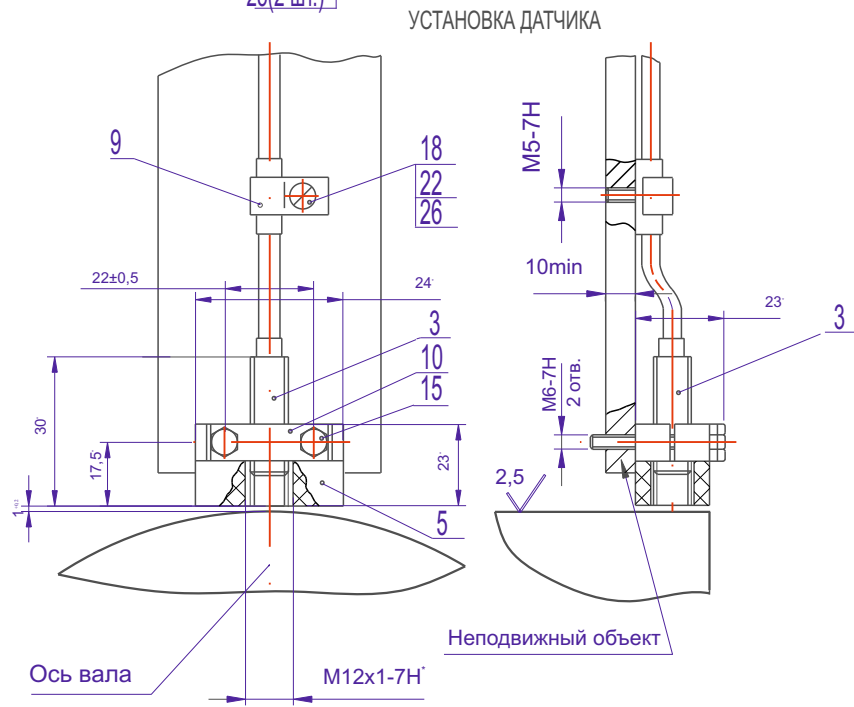
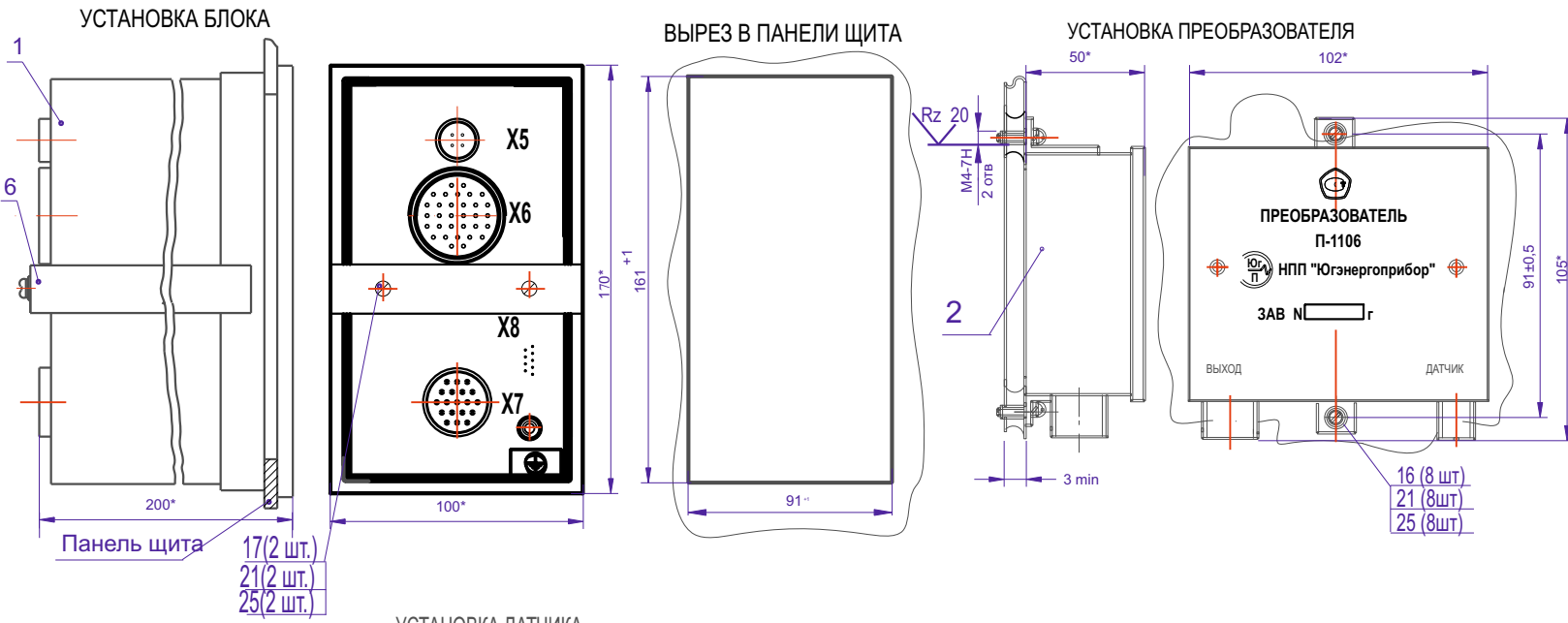

Поз.	Обозначение	Наименование	Кол.	Примечан.
1	По формуляру	Блок контроля	1	
2	По формуляру	Блок преобразователя	4	
3	По формуляру	Датчик	4	
5	1.1000.10-01	Стойка	4	
6	1.1101	Кронштейн	1	
7	1.1000.60	Проходник	4	По согл.
9	1.1000.02	Скоба	20	
10	1.1000.03 - 01	Шайба	4	
15		Болты ГОСТ 7798-70 М6х25.36.019	8	
16		Винты ГОСТ 17473-60 А.М4-6х10.36.019	8	
17		А.М4-6х16.36.019	2	
18		А.М5-6х10.36.019	20	
21		Шайбы ГОСТ6402-70 4.65 Г.О19	10	
22		5.65 Г.О19	20	
25		Шайбы ГОСТ11371-78 4.02.О19	10	
26		5.02.О19	20	

1 *Размеры для справок.
 2 Минимальный радиус гибки кабеля Rmin=20 мм.
 3 На кабель под скобу поз.9 одеть трубку 3.31 ТВ-40
 Ø6 L=20 мм. ГОСТ 19034-80.

Изм.	Изм.	№ документа	Подпись	Дата
------	------	-------------	---------	------

1.1119 РЭ